

MOTORI TRIFASE: DA 2.7 / 20 CV (2 / 15 kW)
 230 V-400 V-415 V ; (50/60 HZ)
MOTORI MONOFASE: DA 2 / 8 CV (1.5 / 6 kW)
POMPE: DA 30 / 150 L/1'
PRESSIONI: DA 12 / 45 BAR

QUANTITA' OLIO	
LIVELLO MINIMO	50 litri
OLIO UTILE	85 litri
OLIO TOTALE	135 litri
PESO CENTRALINA SENZA OLIO	
CONFIGURAZIONE CON TAGLIA	125 KG
MOTORE E POMPA MASSIMA	

NOTE:

- DISTRIBUTORE: 15-150 L/1'
- PER RICERCA DEI VALORI GENERALI, VERIFICARE TABELLA RIF. DIS. N°9017
- USCITA (*) CON TUBOFLEX DA 1" (M36x2)
- USCITA (*) CON TUBOFLEX DA 1"1/4 (M45x2)
- PREDISPOSIZIONE VASCA SUPPLEMENTARE RACCOLTA OLIO: VEDI TAV.9291
- PREDISPOSIZIONE ARMADIO: VEDI CAP.16
- PREDISPOSIZIONE SCAMBIATORE (** OPZIONALE)

UT	

SCHEDA TECNICA CENTRALINA CM320-MARK2

DATA	09/22
DIS. N°	9018/CM320-MK2

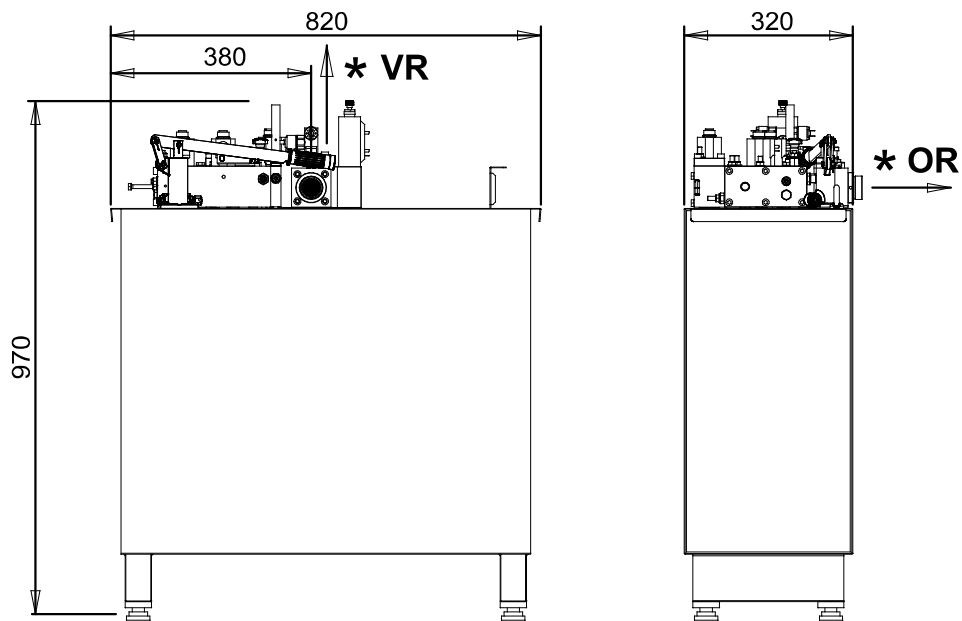

MOTORI TRIFASE: DA 2.7 / 20 CV (2 / 15 kW)
230 V - 400 V - 415 V; (50/60 HZ)

MOTORI MONOFASE: DA 2 / 8 CV (1.5 / 6 kW) SENZA VOLANO

POMPE: DA 30 / 150 L/1'

PRESSIONI: DA 12 /45 BAR

ESECUZIONE SPECIALE:

- A) POMPA 180 L/1'
- B) TUBOFLEX 1"1/2 (M52x2)
PER POMPA 180 L/1'
- C) PREDISPOSIZIONE SCAMBIATORE
(STANDARD)
- D) KIT COLLEGAMENTO SCAMBIATORE
(OPZIONALE)

QUANTITA' OLIO

(con taglia motore e pompa massima)

LIVELLO MINIMO	40 litri
OLIO UTILE	90 litri
OLIO TOTALE	130 litri

PESO CENTRALINA SENZA OLIO CONFIGURAZIONE CON TAGLIA MOTORE E POMPA MASSIMA	115 KG
---	--------

NOTE:

- DISTRIBUTORE: 15-150 L/1'
- PER RICERCA DEI VALORI GENERALI,
VERIFICARE TABELLA RIF. DIS. N° 9017 - 9018
- USCITA (*) CON TUBOFLEX DA 1" (M36x2) 1"1/4 (M45x2)
- PREDISPOSIZIONE ARMADIO:
0884/CM3-...

OR - USCITA ORIZZONTALE

VR - USCITA VERTICALE

UT

SCHEDA TECNICA
CENTRALINA: CM-320-MARK2-A

DATA

09/22

DIS. N° 9018

CM-320-MK2-A

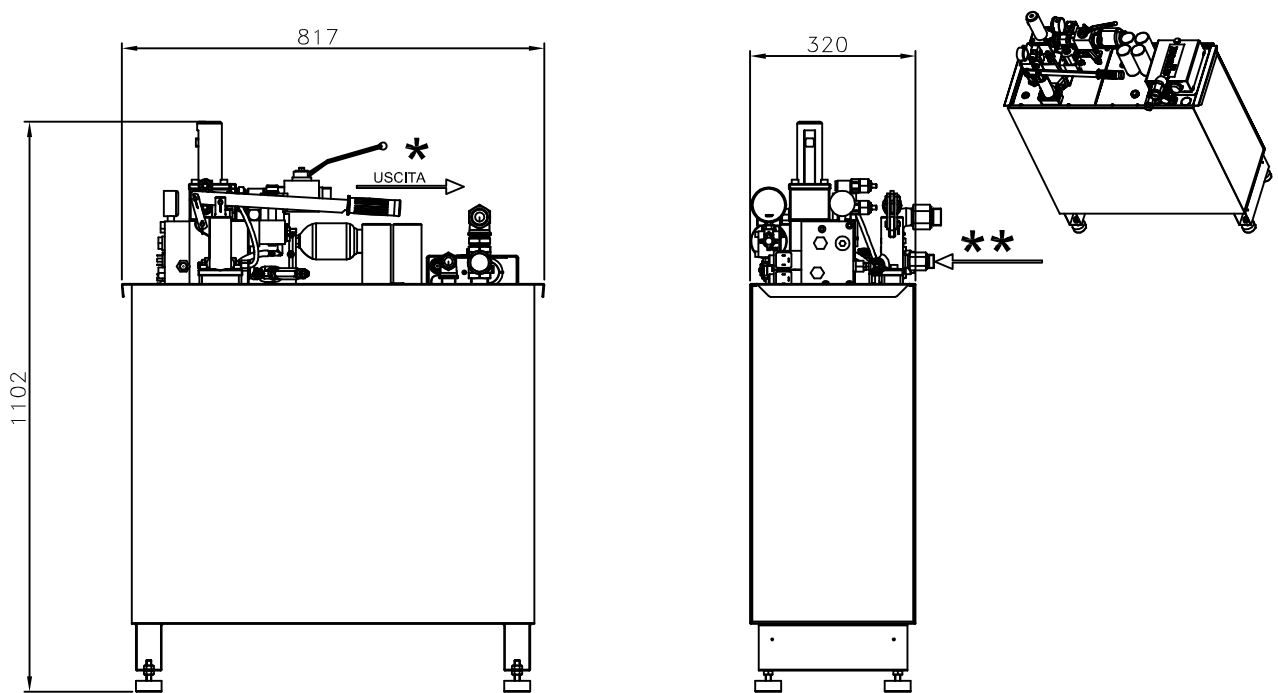

MOTORI TRIFASE: DA 2.7 / 20 CV (2 / 15 kW)
 230 V-400 V-415 V ; (50/60 HZ)
MOTORI MONOFASE: DA 2 / 8 CV (1.5 / 6 kW)
POMPE: DA 30 / 150 L/1'
PRESSIONI: DA 12 / 60 BAR

QUANTITA' OLIO	
LIVELLO MINIMO	50 litri
OLIO UTILE	85 litri
OLIO TOTALE	135 litri
PESO CENTRALINA SENZA OLIO CONFIGURAZIONE CON TAGLIA MOTORE E POMPA MASSIMA	117 KG

NOTE:

- DISTRIBUTORE: LRV-175
- PER RICERCA DEI VALORI GENERALI, VERIFICARE TABELLA RIF. DIS. N°9017
- USCITA (*) CON TUBOFLEX DA 1" (M36x2)
- USCITA (*) CON TUBOFLEX DA 1"1/4 (M45x2)
- PREDISPOSIZIONE VASCA SUPPLEMENTARE RACCOLTA OLIO: VEDI TAV.9291
- PREDISPOSIZIONE ARMADIO: VEDI CAP.16
- PREDISPOSIZIONE SCAMBIATORE (** OPZIONALE)

UT		SCHEDA TECNICA CENTRALINA CM320-MARK2-LRV	DATA	11/18
			DIS. N°	9018/CM320MK2LRV

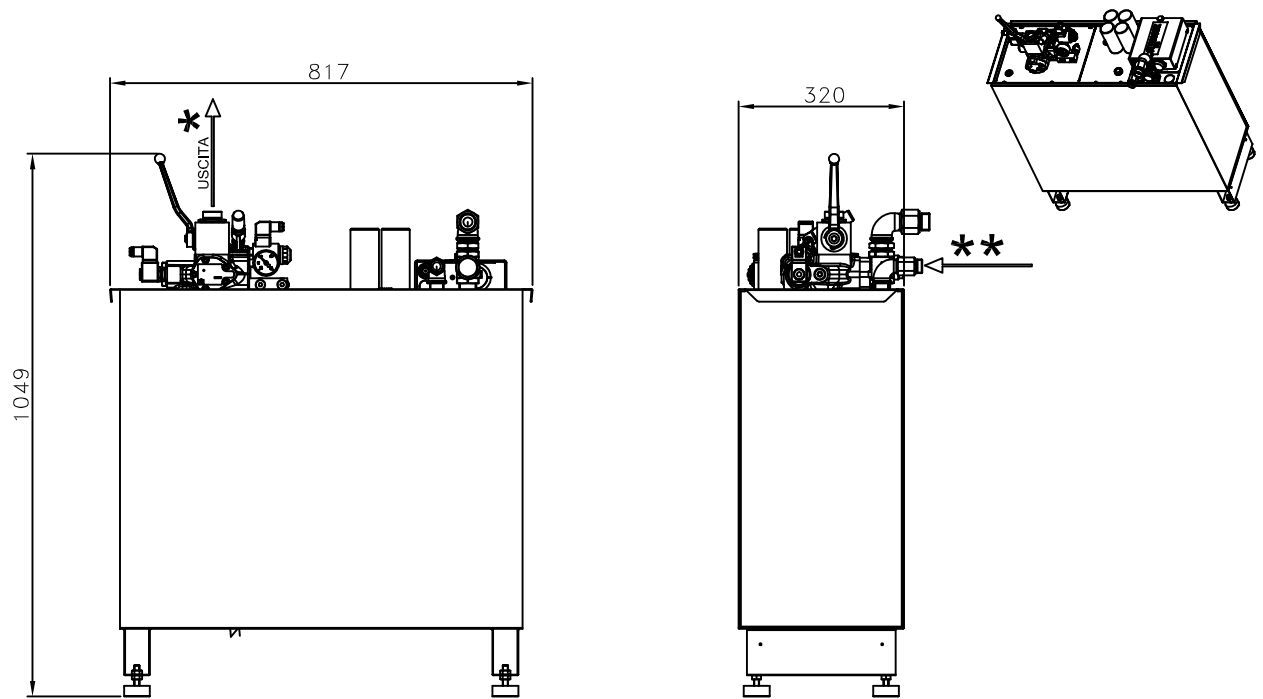

MOTORI TRIFASE: DA 2.7 / 20 CV (2 / 15 kW)
 230 V-400 V-415 V ; (50/60 HZ)
MOTORI MONOFASE: DA 2 / 8 CV (1.5 / 6 kW)
POMPE: DA 30 / 150 L/1'
PRESSIONI: DA 12 / 60 BAR

QUANTITA' OLIO	
LIVELLO MINIMO	50 litri
OLIO UTILE	85 litri
OLIO TOTALE	135 litri
PESO CENTRALINA SENZA OLIO CONFIGURAZIONE CON TAGLIA MOTORE E POMPA MASSIMA	117 KG

NOTE:

- DISTRIBUTORE: I-VALVE 250/160
- PER RICERCA DEI VALORI GENERALI, VERIFICARE TABELLA RIF. DIS. N°9017
- USCITA (*) CON TUBOFLEX DA 1" (M36x2)
- USCITA (*) CON TUBOFLEX DA 1"1/4 (M45x2)
- PREDISPOSIZIONE VASCA SUPPLEMENTARE RACCOLTA OLIO: VEDI TAV.9291
- PREDISPOSIZIONE ARMADIO: VEDI CAP.16
- PREDISPOSIZIONE SCAMBIATORE (** OPZIONALE)

UT		SCHEDA TECNICA CENTRALINA CM320-MARK2-IV	DATA	10/18
			DIS. N°	9018/CM320MK2IV

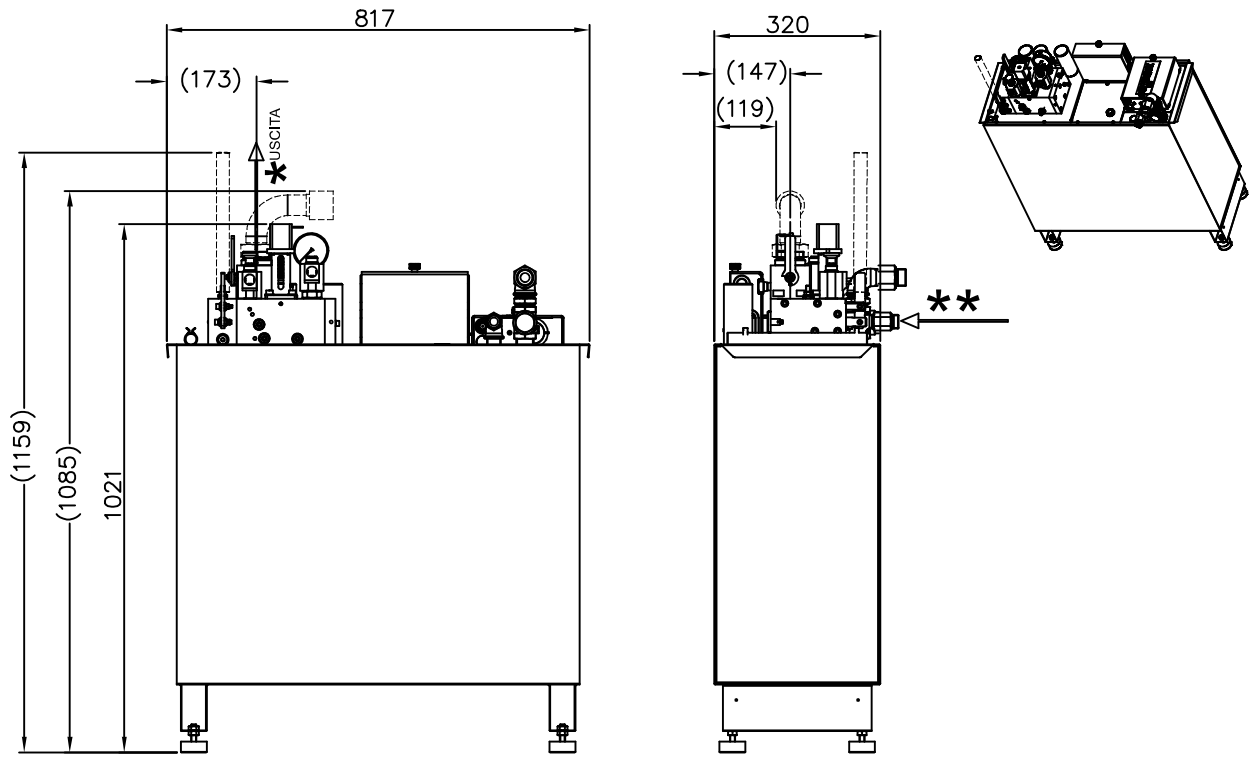

MOTORI TRIFASE: DA 2.7 / 20 CV (2 / 15 kW)
 230 V-400 V-415 V ; (50/60 HZ)
MOTORI MONOFASE: DA 2 / 8 CV (1.5 / 6 kW)
POMPE: DA 30 / 150 L/1'
PRESSIONI: DA 10 / 50 BAR

QUANTITA' OLIO	
LIVELLO MINIMO	50 litri
OLIO UTILE	85 litri
OLIO TOTALE	135 litri
PESO CENTRALINA SENZA OLIO CONFIGURAZIONE CON TAGLIA MOTORE E POMPA MASSIMA	
	117 KG

NOTE:

- DISTRIBUTORE: VEM 250
- PER RICERCA DEI VALORI GENERALI, VERIFICARE TABELLA RIF. DIS. N°9017
- USCITA (*) CON TUBOFLEX DA 1" (M36x2)
- USCITA (*) CON TUBOFLEX DA 1"1/4 (M45x2)
- PREDISPOSIZIONE VASCA SUPPLEMENTARE RACCOLTA OLIO: VEDI TAV.9291
- PREDISPOSIZIONE ARMADIO: VEDI CAP.16
- PREDISPOSIZIONE SCAMBIATORE (** OPZIONALE)

UT	

SCHEMA TECNICA CENTRALINA CM320-MARK2-VEM

DATA	09/21
DIS. N°	9018/CM320MK2VEM

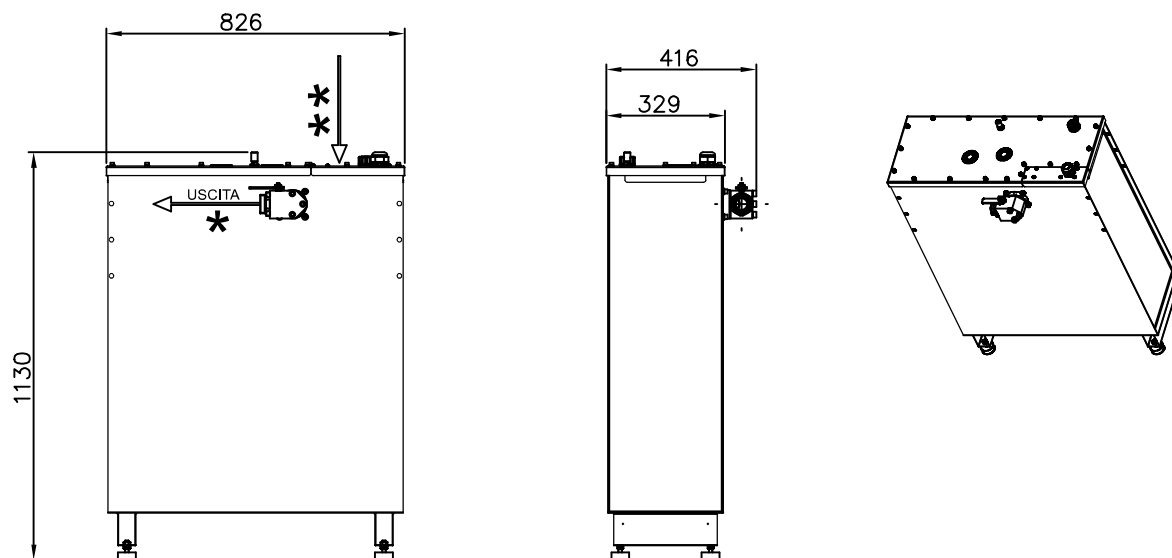

MOTORI TRIFASE: DA 2.7 / 20 CV (2 / 15 kW)
 230 V-400 V-415 V ; (50/60 HZ)
MOTORI MONOFASE: DA 2 / 8 CV (1.5 / 6 kW)
POMPE: DA 30 / 150 L/1'
PRESSIONI: DA 12 / 45 BAR

QUANTITA' OLIO	
LIVELLO MINIMO	50 litri
OLIO UTILE	85 litri
OLIO TOTALE	135 litri
PESO CENTRALINA SENZA OLIO CONFIGURAZIONE CON TAGLIA MOTORE E POMPA MASSIMA	
	135 KG

NOTE:

- DISTRIBUTORE: 15-150 L/1'
- PER RICERCA DEI VALORI GENERALI, VERIFICARE TABELLA RIF. DIS. N°9017
- USCITA (*) CON TUBOFLEX DA 1" (M36x2)
- USCITA (*) CON TUBOFLEX DA 1"1/4 (M45x2)
- PREDISPOSIZIONE VASCA SUPPL. RACCOLTA OLIO (CM320MK2): VEDI TAV.9291
- PREDISPOSIZIONE SCAMBIATORE (** OPZIONALE)

UT	

SCHEMA TECNICA CENTRALINA CM320-TS

DATA	09/22
DIS. N°	9018/CM320-TS